

# MAV シリーズ

耐衝撃対応押しボタンスイッチ  
( 小型、防塵、防水対応 )



## 1 製品共通仕様

- |          |                      |
|----------|----------------------|
| 1 初期絶縁抵抗 | 1000MΩ以上 ( DC500V )  |
| 1 動作温度範囲 | -20℃～+85℃            |
| 1 スイッチ特性 | OFF- ( ON ) モーメンタリー式 |
| 1 接点材質   | 銀合金                  |

## 型番の説明

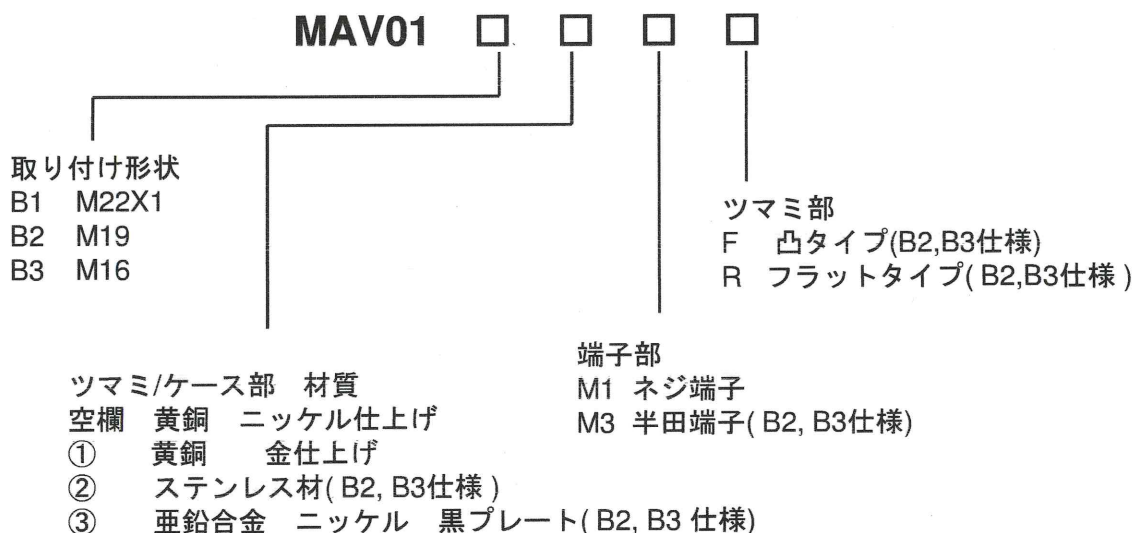

# MAV シリーズ

## 耐衝撃対応押しボタンスイッチ( 小型 )

品番 **MAV01 B1M1**  
定格 125V AC 2A/48V DC 2A  
初期接触抵抗 10mΩ以下  
耐電圧 3000V 50Hz ( 1分間 )  
電氣的寿命 10,000回

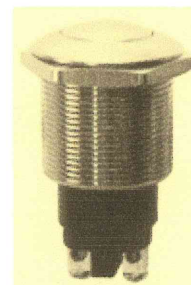
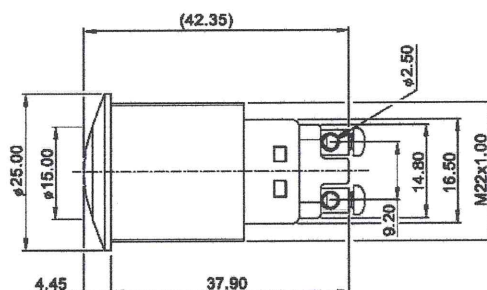

品番 **MAV01 B2M1R**  
定格 36V DC 2 A  
初期接触抵抗 50mΩ以下  
耐電圧 2000V 50Hz ( 1分間 )  
電氣的寿命 200,000回  
防水基準 IP 65相当

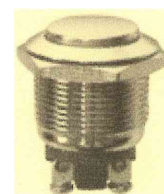
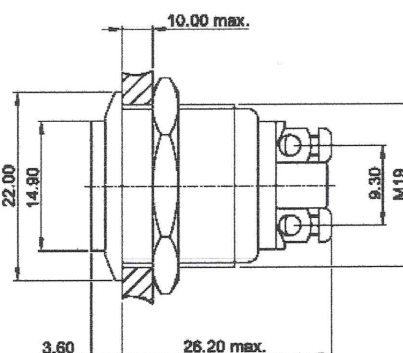

品番 **MAV01 B32M3F**  
定格 36V DC 2 A  
初期接触抵抗 50mΩ以下  
耐電圧 2000V 50Hz ( 1分間 )  
電氣的寿命 200,000回  
防水基準 IP65相当

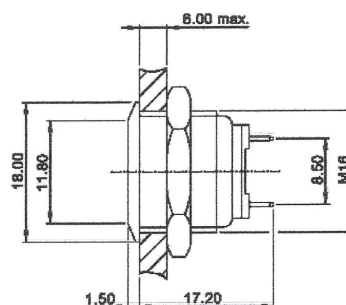

# MAVシリーズ

## 耐衝撃対応押しボタンスイッチ

(中型, 防水、防塵対応 照光式機能有)

### 製品共通仕様

1	初期接触抵抗	50mΩ以下
1	初期絶縁抵抗	1000MΩ 500V DC
1	耐電圧	2000V RMS( 50/60 Hz )
1	動作温度範囲	-20℃～+85℃
1	電氣的寿命	50,000回
1	作動力	5.5 N以下
1	防水基準	IP67相当

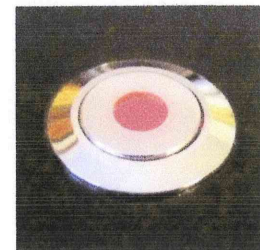
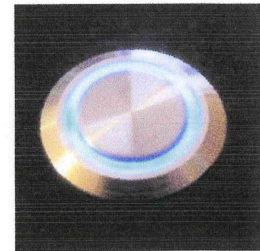

### 型番の説明

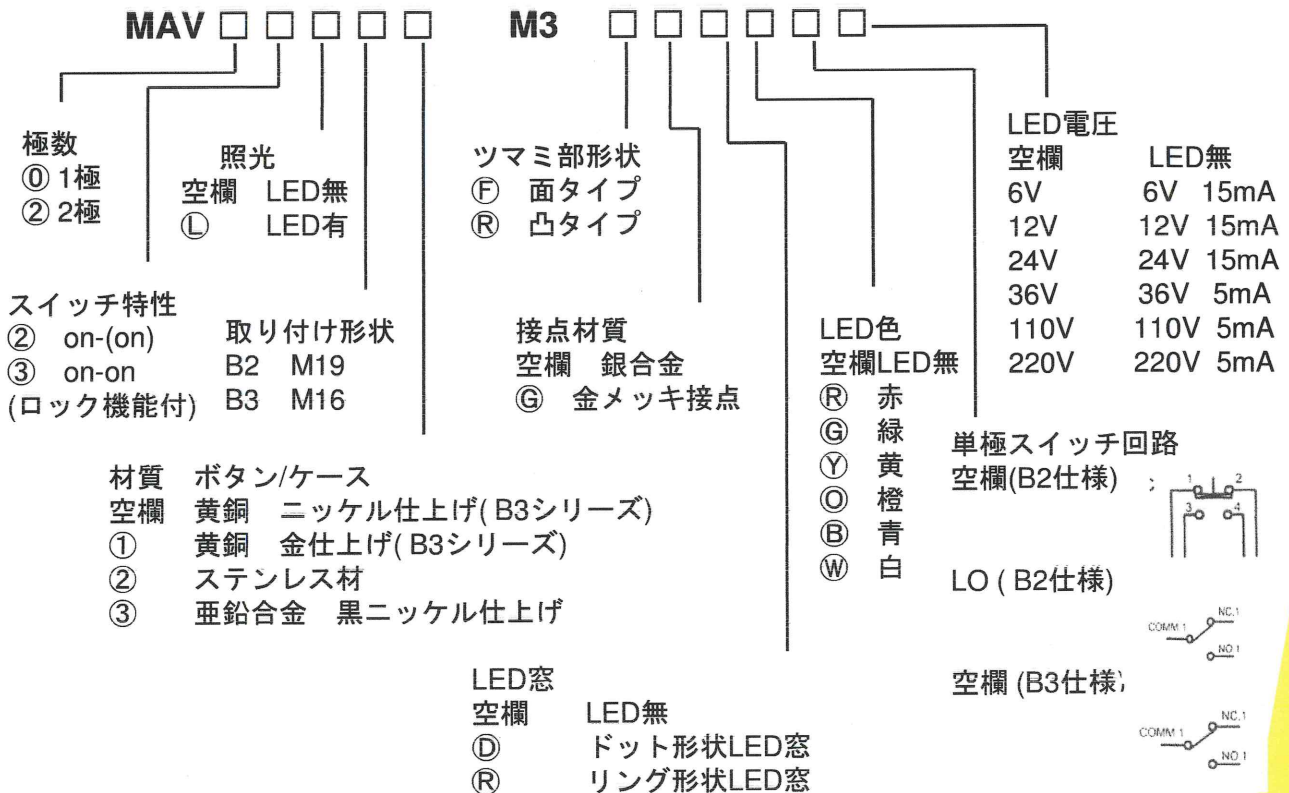

# MAVシリーズ

耐衝撃対応押しボタンスイッチ

(中型, 防水、防塵対応 照光式機能有)

型式

品番 MAV 02 LB22M3FDY6V

定格 250V AC,5A

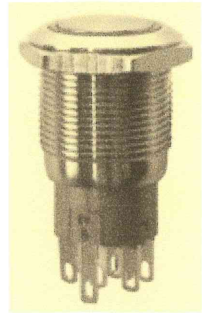
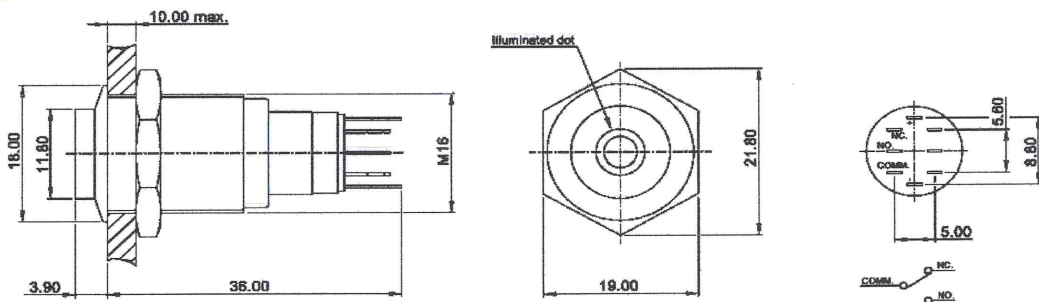

品番 MAV 22 LB2M3FRBLO12V

定格 250V AC5A

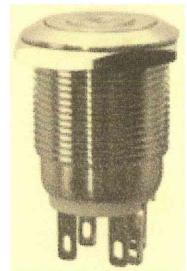
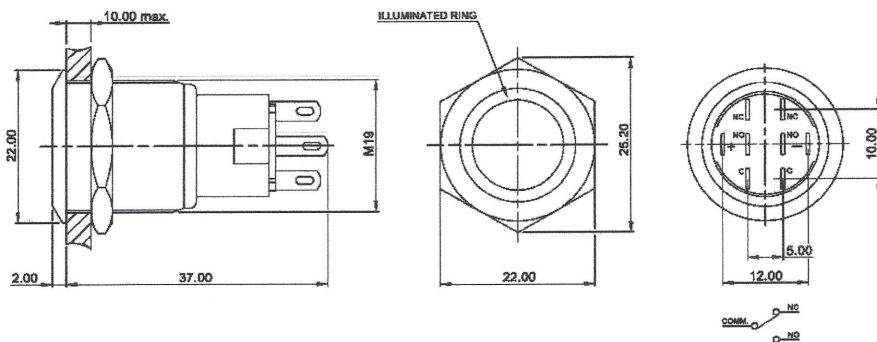

品番 MAV 02 LB3M3RDO36V

定格 250V AC3A

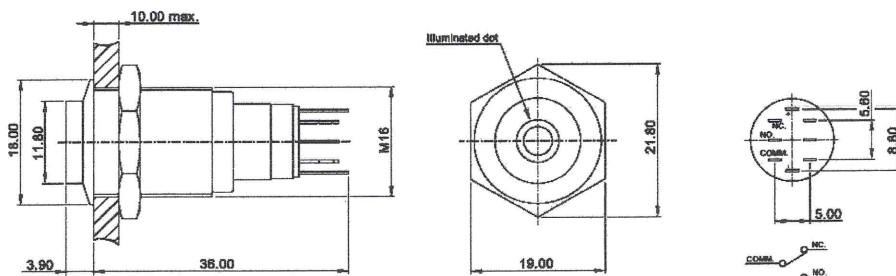

**knitter-switch**

Seite 4